

โครงการก่อสร้างรั้วแนวเขตบริเวณสวนสาธารณะ
เฉลิมพระเกียรติ เบาทักษพระยา (สวนสุขภาพ)

จัดทำโดย



สำนักการช่าง
ศาลาว่าการเมืองพัทยา

วัตถุประสงค์

เมืองพิมายมีวัตถุประสงค์ทำการจ้างเหมาก่อสร้างรั้วแนวเขตบริเวณสวนสาธารณะ เจริมพระเกียรติบาทพระยา (สวนสุภาพ)

1. งานก่อสร้างรั้วโปร่ง ความยาวรวมประมาณ 254 เมตร

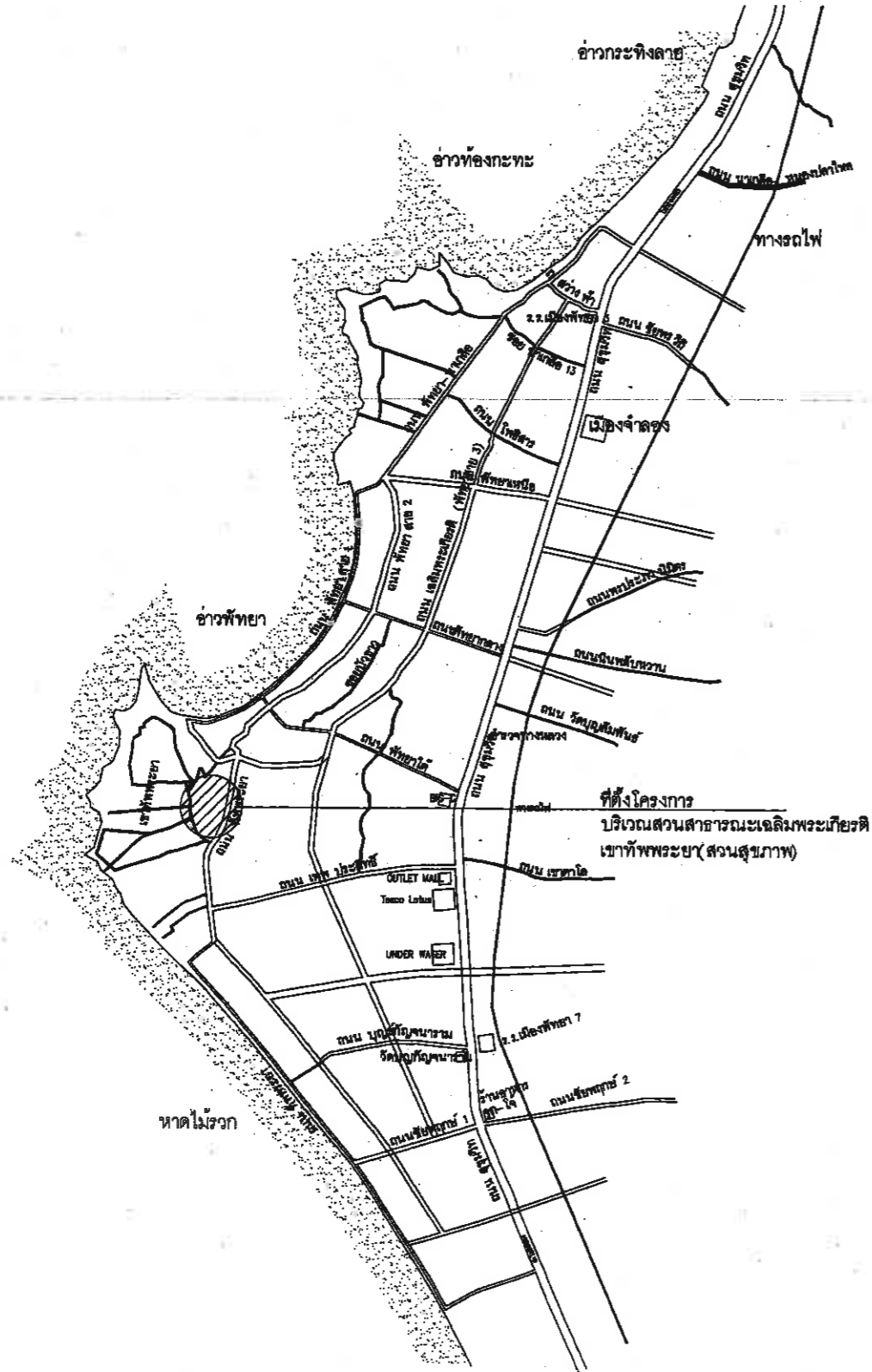

หมายเหตุ

1. การปรับเปลี่ยนแบบรูปราชการ (ที่ไม่เปลี่ยนวัตถุประสงค์หลักของโครงการ)
 - 1.1 แนว ระยะ ระดับ ตำแหน่ง พื้นที่ ปริมาณงานให้ปรับเปลี่ยนได้ตามสภาพจริงหน้างาน โดยไม่ต้องเป็นการแก้ไขแบบรูป ราชการ และสัญญา ทั้งนี้ให้ถือประโยชน์ของทางราชการ เป็นเกณฑ์ในการพิจารณาเป็นหลัก
 - 1.2 ให้ผู้รับจ้างเป็นผู้ดำเนินการสำรวจ ตรวจสอบ สอบเบครังวัด แนวเขตร่วมกับเจ้าหน้าที่จากสำนักงานที่ดิน (ถ้ามี) และให้ผู้รับจ้างพร้อมช่างเทคนิค Shop Drawing เสนอเพื่อขออนุมัติก่อนดำเนินการ ประมาณการค่าใช้จ่ายและเวลาทำการ ประมาณการค่าใช้จ่ายเปรียบเทียบ เวลาทำการเปรียบเทียบ (ถ้ามี) และจัดส่งหนังสือรับรองของผู้ควบคุมงานก่อสร้าง, แจ้งคณะกรรมการตรวจการจ้าง จินารณาผ่านผู้ควบคุมงาน เพื่อนำเสนอผู้ว่าจ้างเห็นชอบ
 - 1.3 การดำเนินการเพื่อปรับเปลี่ยนแบบรูปราชการ ตามข้อ 1. นี้ให้เป็นภาระและหน้าที่ของผู้รับจ้างที่ต้องดำเนินการ ต้องเป็นผู้ออกค่าใช้จ่ายทั้งหมดจะเรียกค่าใช้จ่ายใด เพิ่มเติมอีกมิได้
 - 1.4 ความเห็นของคณะกรรมการตรวจการจ้าง และผู้ว่าจ้างให้ถือเป็นข้อยุติ จะนำมาเป็นเหตุฟ้องร้อง หรือเรียกค่าเสียหายหรือค่าใช้จ่ายใดๆ อีกมิได้
2. การส่งมอบงานในแต่ละงวด หรือแต่ละครั้ง (แล้วแต่กรณี)
 - 2.1 ให้ผู้รับจ้างแสดง (แนบ) ภาพประกอบการส่งมอบงาน
 - 2.1.1 ภาพงานก่อนงวดที่จะส่งมอบ จำนวนไม่น้อยกว่า 8 ภาพ
 - 2.1.2 ภาพงานขณะดำเนินการในงวด จำนวนไม่น้อยกว่า 8 ภาพ
 - 2.1.3 ภาพงานที่แสดงความแล้วเสร็จของผลงานงวดนั้น ๆ จำนวนไม่น้อยกว่า 8 ภาพ
 - 2.2 ให้ผู้รับจ้างแสดง (แนบ) สำเนาบัตรพร้อมหนังสือรับรองผลการปฏิบัติงานตามงวดงานที่ส่งมอบ ของผู้ควบคุมงานตามที่ระบุในประกาศประกวดราคา (ถ้ามี) เป็นเอกสารประกอบ หนังสือส่งมอบงาน
3. ไม่กรอกเสนอปริมาณงานและราคาที่ทางผู้ว่าจ้างจัดเตรียมไว้ให้พร้อมเอกสารประกาศประกวดราคา (จัดหาผู้รับจ้าง) และไม่กรอกเสนอปริมาณงานและราคาจากผู้รับจ้างเป็นผู้กรอกเสนอราคาไว้ ถือเป็นส่วนหนึ่งของสัญญา
4. เนื่องจากสภาพพื้นที่การก่อสร้างอยู่ในเขตชุมชน ดังนั้นอาจจะมีปัญหาอุปสรรคทั้งบนดินและใต้ดิน ซึ่งเป็นงานสาธารณูปโภค ซึ่งอาจก่อให้เกิดการเสียดทานหรือสิ่งของทางราชการ ผู้รับจ้างต้องเฝ้าระวังระมัดระวังในการดำเนินการก่อสร้าง หากเกิดความเสียหายใดๆ เกิดขึ้น ผู้รับจ้างต้องเป็นผู้รับผิดชอบทั้งสิ้น
5. รูปแบบราชการทั้งหมด แนว ระยะ ระดับ ตำแหน่ง พื้นที่ และปริมาณงาน ให้ปรับเปลี่ยนได้ตามสภาพจริงหน้างาน โดยไม่ต้องเป็นการแก้ไขแบบรูป ราชการ และสัญญา ทั้งนี้ให้ถือประโยชน์ของทางราชการเป็นเกณฑ์ในการพิจารณา
6. ราชการก่อสร้างใดที่เป็นราคาเหมากรวม หรือ กำหนดให้ผู้รับจ้างต้องขออนุมัติก่อนใช้ ให้ผู้รับจ้างจัดส่งเพื่อขออนุมัติล่วงหน้า หากเกิดความล่าช้าจนอ้าง เป็นเหตุล่าช้าของการปฏิบัติงานสัญญาได้ โดยราชการที่ขออนุมัติต้องได้ตามปริมาณงาน คุณภาพงานที่ทางราชการพิจารณาและเป็นราคาที่เหมาะสม สอดคล้องกับใบเสนอราคาจากผู้รับจ้างเสนอไว้ และราคาต้องเป็นไปตามราคากลางหรือราคากลางพาณิชย์จังหวัดหรือราคาของกระทรวงพาณิชย์ โดยที่ผู้รับจ้าง ต้องทำตารางแสดงค่าเปรียบเทียบให้คณะกรรมการไว้พิจารณา เกณฑ์การพิจารณาให้ยึดประโยชน์ของทางราชการเป็นสำคัญ หากปรากฏภายหลังว่าราชการที่เสนอขออนุมัติไว้สูงกว่าความเป็นจริงตามที่เจ้าหน้าที่ผู้ตรวจสอบ ตรวจสอบแล้วต้องคืนเงิน ให้เป็นภาระหน้าที่ของผู้รับจ้างที่จะต้องคืนเงินส่วนเกินคืนแก่ทางราชการ/เอกสารที่ขออนุมัติทุกฉบับผู้รับจ้างต้องลงนาม ประทับตราประทับรับรองเอกสารไว้ทุกฉบับ
7. การส่งงานงวด ซึ่งมีช่วงสุดท้าย การที่คณะกรรมการตรวจการจ้างได้ทำการตรวจรับรวมตลอดสัญญามีการเบิกจ่ายเงินเป็นที่เรียบร้อย แล้วด้วย มิได้ถือว่าการส่งมอบรับงานกันแต่อย่างใด จะถือว่าเป็นเพียงการตรวจผลงานของผู้รับจ้าง เพื่ออนุญาตให้ผู้รับจ้าง สามารถเบิกเงินได้บางส่วนตามปริมาณผลงานเท่านั้นและหากดำเนินการก่อสร้างไว้ไม่ถูกต้องครบถ้วน หรือเกิดความชำรุดเสียหาย ขึ้นด้วยเหตุใดๆก็ตาม ผู้รับจ้างจะต้องดำเนินการซ่อมแซมปรับปรุง แก้ไข หรือก่อสร้างใหม่ให้ถูกต้องเรียบร้อย ภายในระยะเวลา ที่คณะกรรมการตรวจการจ้างจะกำหนดให้ และจะต้องไม่เกินกำหนดการส่งงานงวดสุดท้าย โดยที่เรียกค่าจ้างเพิ่มจากผู้ว่าจ้างอีกมิได้
8. ผู้รับจ้างต้องใช้วัสดุประเภทวัสดุหรือครุภัณฑ์ที่ใช้ในการก่อสร้างเป็นวัสดุที่ผลิตในประเทศไม่น้อยกว่าร้อยละ 60 ของมูลค่าวัสดุที่ใช้ในการก่อสร้าง ทั้งหมดตามสัญญา ผู้รับจ้างต้องเฝ้าระวังการผลิตภายในประเทศไม่น้อยกว่าร้อยละ 90 ของปริมาณหลักที่ต้องใช้ทั้งหมดตามสัญญา

ผังผังแบบแสดงที่ตั้งโครงการ

 สำนักงานราชการ ศาลาว่าการเมืองพิมาย	
โครงการก่อสร้างรั้วแนวเขตบริเวณสวนสาธารณะเจริญพระเกียรติบาทพระยา (สวนสุภาพ)	
สถานที่ปลูกสร้าง	
สำรวจ	
ผู้ช่วยช่างเขียนแบบ	
เขียนแบบ	
ผู้ช่วยสถาปนิก	
สถาปนิก	
รศ. ทน ฝ่ายศิลปกรรม	
ผู้ช่วยวิศวกรโยธา	
วิศวกรโยธา	
รศ. ทน ฝ่ายวิศวกรรมโยธา	
ตรวจ	
ผอ. ส่วนวิศวกรรมการก่อสร้าง	
ตรวจ	
ผอ. สำนักช่าง	
ตรวจ	
ปลัดเมืองพิมาย	
อนุมัติ	
นายกเมืองพิมาย	
แบบแสดง	
รายการประกอบแบบ	
สถานที่ปลูกสร้าง	เมืองพิมาย
วันที่	แผ่นที่
19/05/65	1/3
แบบเลขที่	
23/2565	

งานก่อสร้างรั้วโปร่ง ความยาวรวมประมาณ 254 เมตร

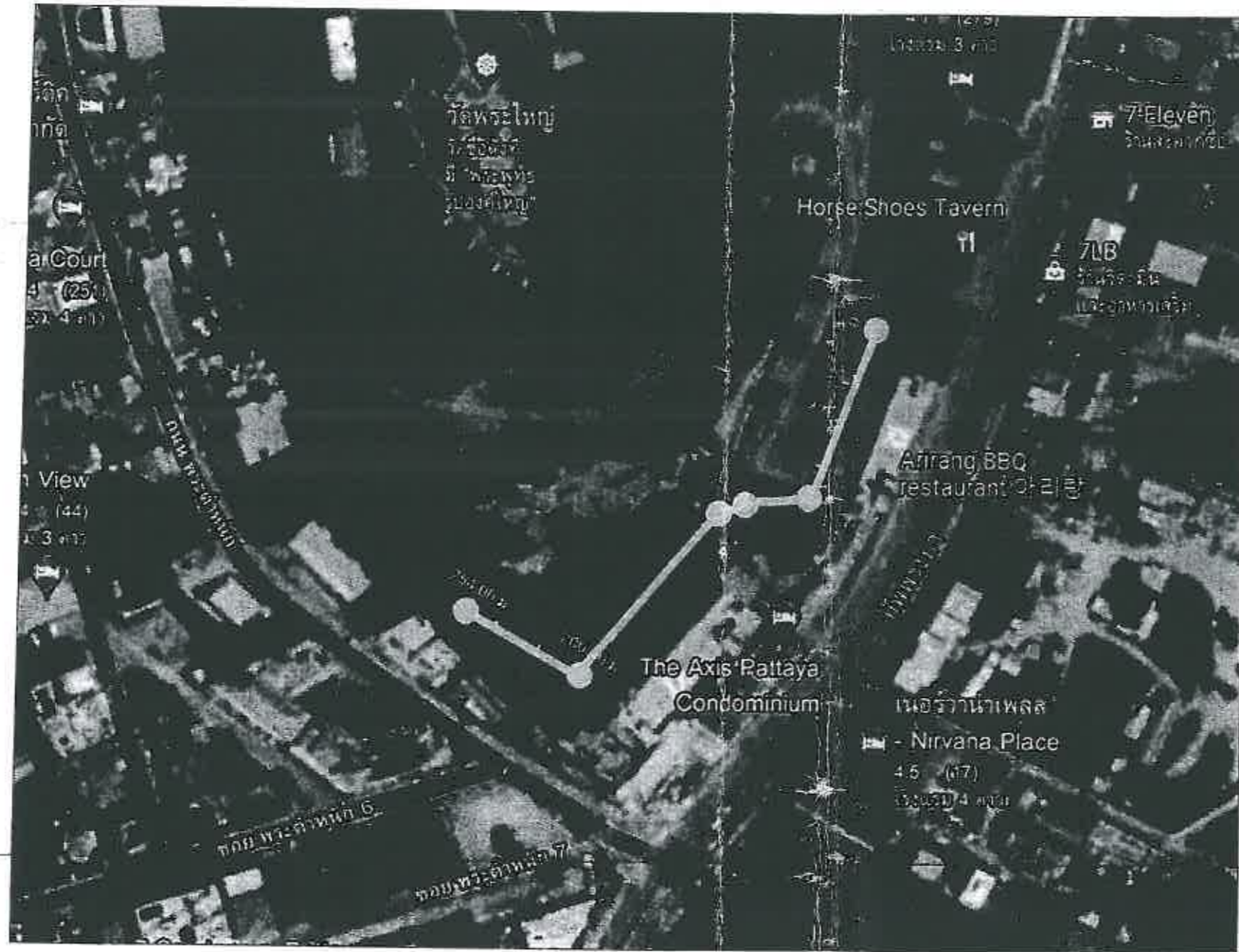

ผังบริเวณ

- หมายเหตุ :
1. แนว ระยะ ระดับ ตำแหน่ง พื้นที่ ปริมาณงานให้ปรับเปลี่ยนได้ตามสภาพจริงหน้างาน โดยไม่ถือเป็นการแก้ไขแบบรูป รายการ และสัญญา ทั้งนี้ให้ถือประโยชน์ของทางราชการ เป็นเกณฑ์ในการพิจารณาเป็นหลัก
 2. ให้ผู้รับจ้างเป็นผู้ดำเนินการสำรวจ ตรวจสอบ สอบเขตรังวัด แนวเขตร่วมกับเจ้าหน้าที่จากสำนักงานที่ดิน (ถ้ามี) พร้อมกับจัดทำ Shop Drawing และจัดส่งหนังสือรับรองของผู้ควบคุมงานก่อสร้าง เสนอเพื่อขออนุมัติก่อนดำเนินการ

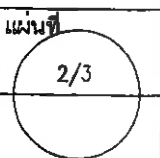
 สำนักงานช่าง ศาลาว่าการเมืองพัทยา	
โครงการก่อสร้างรั้วแนวเขต บริเวณสวนสาธารณะเฉลิมพระเกียรติ เขตที่พระยา (สวนสุภาพ)	
สถานที่ปลูกสร้าง	
สำรอง	
ผู้ช่วยช่างเขียนแบบ	
เขียนแบบ	
ผู้ช่วยสถาปนิก	
สถาปนิก	
รก ทน ฝ่ายสถาปัตย์กรรม	
ผู้ช่วยวิศวกรโยธา	
วิศวกรโยธา	
รก ทน ฝ่ายวิศวกรรมโยธา	
ตรวจสอบ	
ผอ. ส่วนวิศวกรรมกรรมการก่อสร้าง	
ตรวจสอบ	
ผอ. สำนักช่าง	
ตรวจสอบ	
ปลัดเมืองพัทยา	
อนุมัติ	
นายกเมืองพัทยา	
แบบแสดง	
ผังบริเวณ	
สถานที่ปลูกสร้าง	เมืองพัทยา
วันที่ 19/05/65	แผ่นที่ 2/3
แบบเลขที่ 23/2565	

1 แบบรั้วโปร่ง

แบบขยายฐานราก
มาตราส่วน 1:20

- 1 รั้ว วัสดุชุบสีสังกะสี กว้าง 2.40 ม. สูง 1.90 ม.
ติดตั้งตามมาตรฐานผู้ผลิต
- 2 เสาค้ำเหล็กชุบสีสังกะสี ขนาด 2 นิ้ว หน้า 2 มม.
- 3 คลิปยึดติดกับเสา
- 4 Plate 0.20x0.20 หน้า 10 มม.

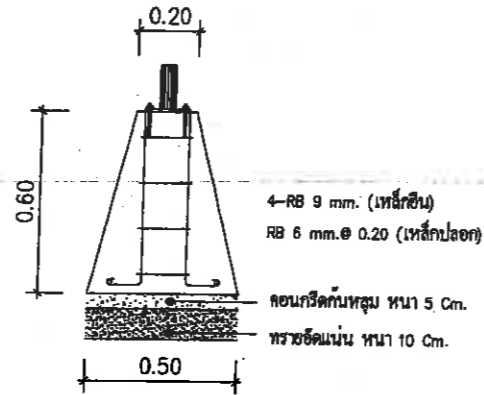
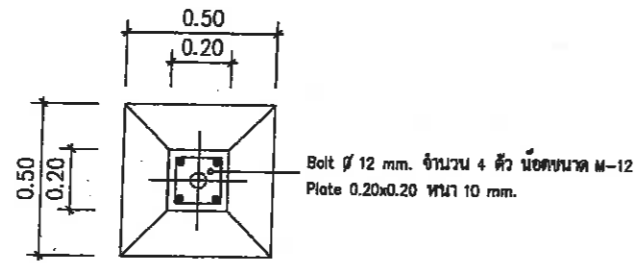

แบบขยายเสา รั้ว

หมายเหตุ

- ก่อนลงมือก่อสร้างให้ผู้รับจ้างเสนอตัวอย่างวัสดุและวิธีการติดตั้ง เสาขอสถาปนาวิศวกร หรือช่างควบคุมงานเพื่อตรวจสอบอนุมัติก่อนดำเนินการ
- รั้ววัสดุชุบสีสังกะสี (Cold Drawn Steel Wire) นำมาเชื่อมติดกันเป็นตะแกรงเหล็ก จากเครื่องจักรอัตโนมัติที่มีความละเอียดสูง โดยการอาร์คด้วยไฟฟ้า ทำให้จุดติดทุกจุดของเสาขอสวมและ ลวดขวาง หลอมละลายเป็นเนื้อเดียวกัน (มอก.737-2531) แล้วม้วนด้วยสังกะสี (Hot - Dip Galvanized).

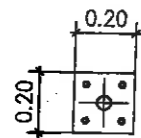
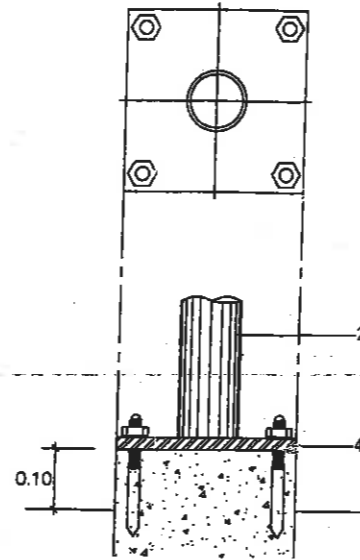

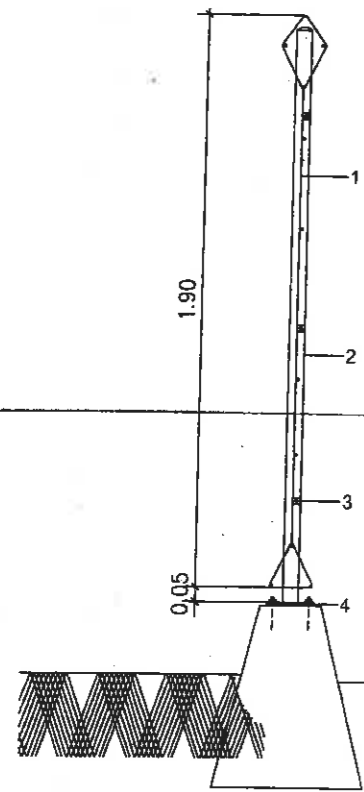

PLAN

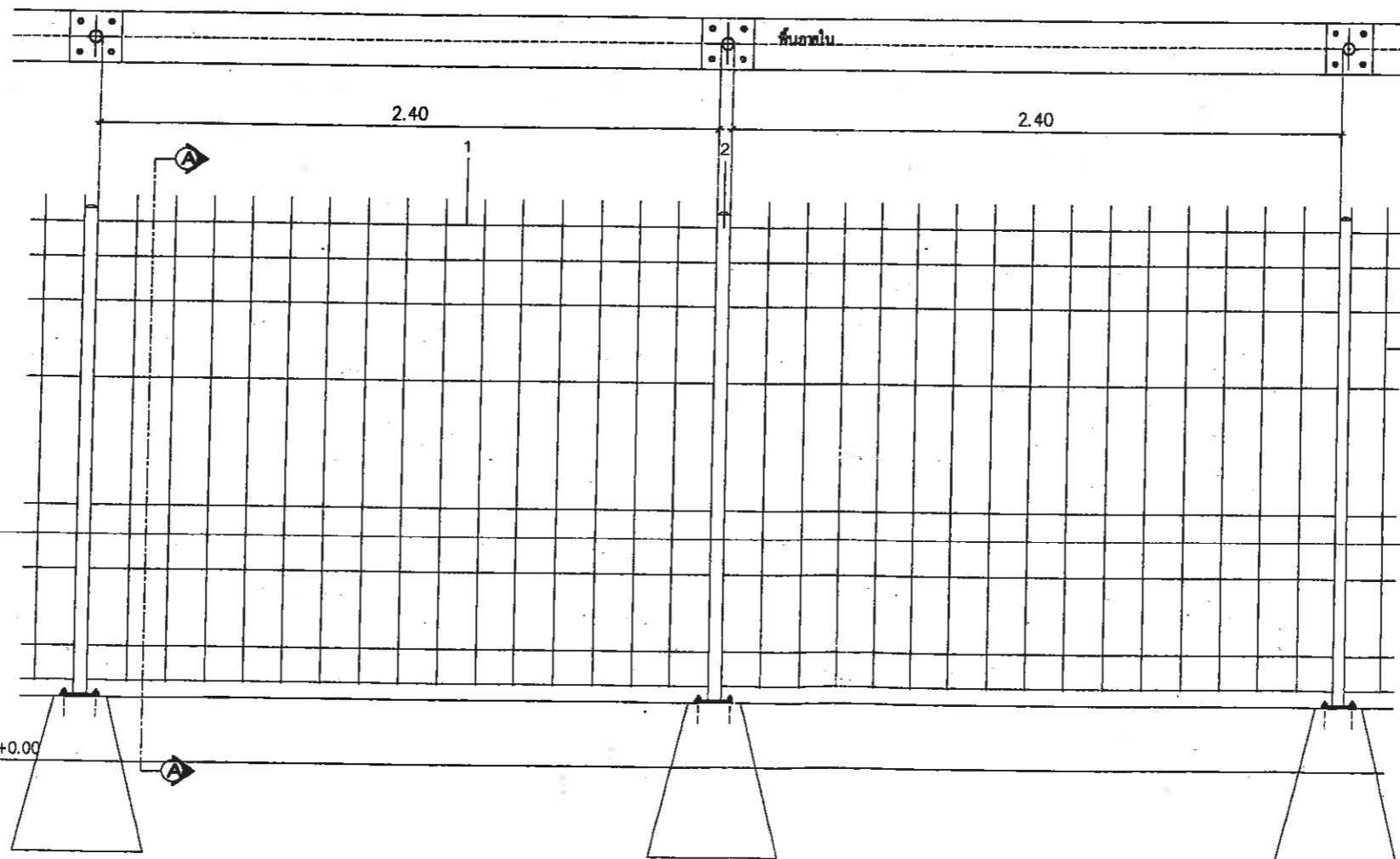

SECTION A-A

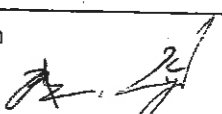

ELEVATION

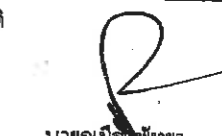
 สำนักงานช่าง ศาลาว่าการเมืองพัทยา	
โครงการก่อสร้างรั้วแนวเขต บริเวณสวนสาธารณะเฉลิมพระเกียรติ เขตพัทลุง (สวนสุภาพ)	
สถานที่ปลูกสร้าง	
สำรวจ	
ผู้ช่วยช่างเขียนแบบ	
เขียนแบบ	
ผู้ช่วยสถาปนิก	
สถาปนิก	
รศ. ทน ฝ่าซสถาปนิก	
ผู้ช่วยวิศวกรโยธา	
วิศวกรโยธา	
รศ. ทน ฝ่าซวิศวกรโยธา	
ตรวจ	
ผอ. ส่วนวิศวกรรมก่อสร้าง	
ตรวจ	
ผอ. สำนักช่าง	
ตรวจ	
ปลัดเมืองพัทยา	
อนุมัติ	
นายกเมืองพัทยา	
แบบแสดง	
แบบรั้วโปร่ง	
สถานที่ปลูกสร้าง	เมืองพัทลุง
วันที่	แผ่นที่
19/05/65	3/3
แบบเลขที่	
23/2565	